

GF-Quad Dolly im
4-Radlenkungs-Modus

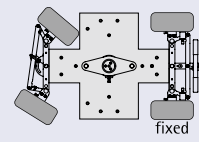

Vorderradlenkung

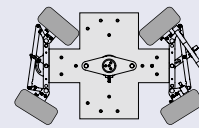

4-Radlenkung

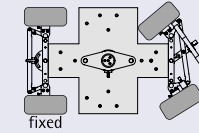

Hinterradlenkung

GF-Quad Dolly

Der GF-Quad Dolly bietet Ihnen 3 verschiedene Lenkmodi und damit ein bisher nicht gekanntes Maß an Beweglichkeit und Flexibilität zum fairen Preis.

	Lufträder	Schienenräder
Maße Grundplattform	120x74 cm	112x74 cm
Maße mit Plattformen	120x104 cm	112x104 cm
Gewicht	40 kg	35 kg

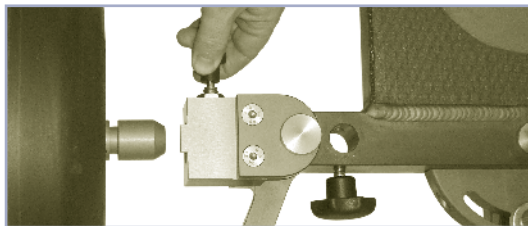

Räder schnellwechselbar

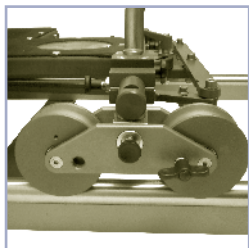

Schienenradsatz

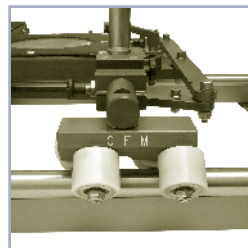

Skateboard-Räder

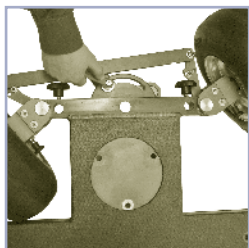

Lenkeinschlag arretierbar

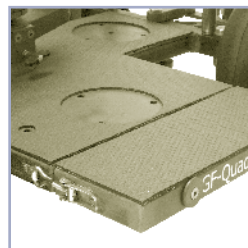

Solide Zusatzplattform

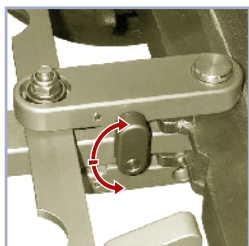

Wechsel des Lenkmodus

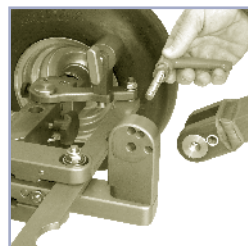

Lenkstange abnehmbar,
Neigung fixierbar

Features

3 Lenkmodi, superschnell durch Schalthebel zu wechseln:
4-Radlenkung/Vorderrad-Lenkung/Hinterrad-Lenkung

Kreisfahrten von nur ca. 80cm möglich (Innendurchmesser)

Lenkeinschlag an der vorderen Achse arretierbar für reproduzierbare Kreisfahrten

Lenkstange für den Schiebetrieb in verschiedenen Winkeln feststellbar (durch Stift) und auch stufenlos zu klemmen

Lenkstange für den Transport auf die Plattform flach umzulegen bzw. schnell abnehmbar

Schiebestange auf beiden Achsen einsteckbar, schnell abzunehmen und in der Breite verstellbar

Blitzschneller Wechsel von Luft- auf Schienenräder durch Schnellverschluß (ohne Werkzeug)

Problemlose Türdurchfahrten: nur 74 cm breit (Lufträder)

Komplett aus Aluminium gefertigt und hard-coatiert

Sehr stabil und trotzdem leicht (24 kg Plattform ohne Räder)

Mit GF-Mini Jib
und Zusatzplattformen,
hier mit Vorderradlenkung



Auf Schiene mit
Schienenrädern und
teleskopierbarer
Schiebestange



GF-Quad Dolly



Grip Factory Munich GmbH
Fürholzener Straße 1
85386 Eching/München
Germany
Tel.: +49 (0)89/31 90 12 90
Fax: +49 (0)89/31 90 12 99
E-Mail: info@g-f-m.net
Internet: www.g-f-m.net

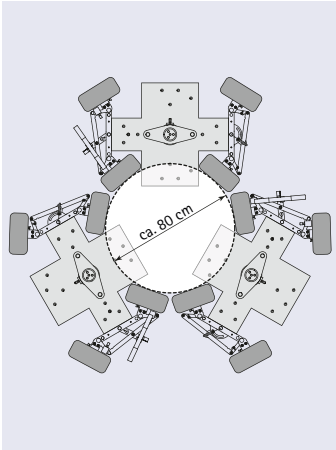

Extrem enge Kreisfahrten

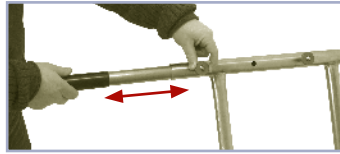

Verstellbare Schiebestange



Kompakter Transport, Lenkstange umgelegt



Aufnahmen für Stativ

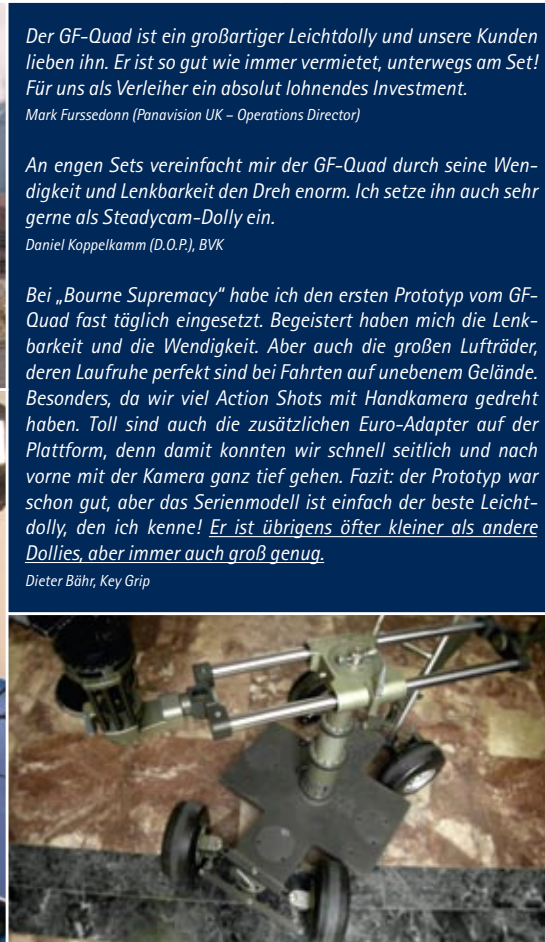
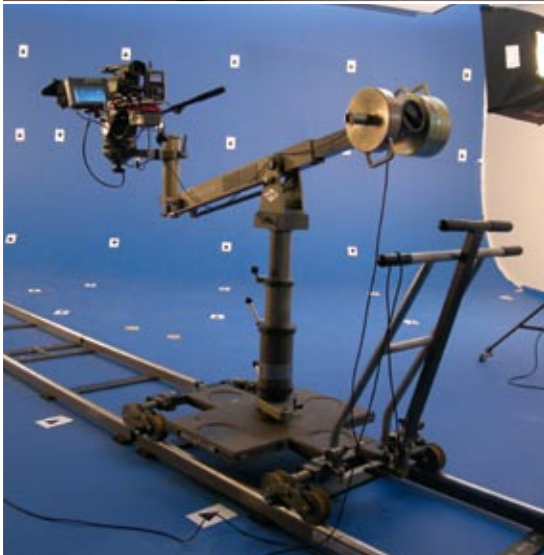

Der GF-Quad ist ein großartiger Leichtdolly und unsere Kunden lieben ihn. Er ist so gut wie immer vermietet, unterwegs am Set! Für uns als Verleiher ein absolut lohnendes Investment.

Mark Fursessedonn (Panavision UK – Operations Director)

An engen Sets vereinfacht mir der GF-Quad durch seine Wendigkeit und Lenkbarkeit den Dreh enorm. Ich setze ihn auch sehr gerne als Steadicam-Dolly ein.

Daniel Koppelkamm (D.O.P.), BVK

Bei „Bourne Supremacy“ habe ich den ersten Prototyp vom GF-Quad fast täglich eingesetzt. Begeistert haben mich die Lenkbarkeit und die Wendigkeit. Aber auch die großen Lufträder, deren Laufruhe perfekt sind bei Fahrten auf unebenem Gelände. Besonders, da wir viel Action Shots mit Handkamera gedreht haben. Toll sind auch die zusätzlichen Euro-Adapter auf der Plattform, denn damit konnten wir schnell seitlich und nach vorne mit der Kamera ganz tief gehen. Fazit: der Prototyp war schon gut, aber das Serienmodell ist einfach der beste Leichtdolly, den ich kenne! Er ist übrigens öfter kleiner als andere Dollies, aber immer auch groß genug.

Dieter Bähr, Key Grip